

Für mehr Effizienz und Power

Elektromotor | Mit dem neuen Hinterachsantrieb „APP550“ hat Volkswagen ein Antriebsaggregat entwickelt, das in den ID.-Modellen eine höhere Performance bei gleichzeitig verbesserter Effizienz verspricht.

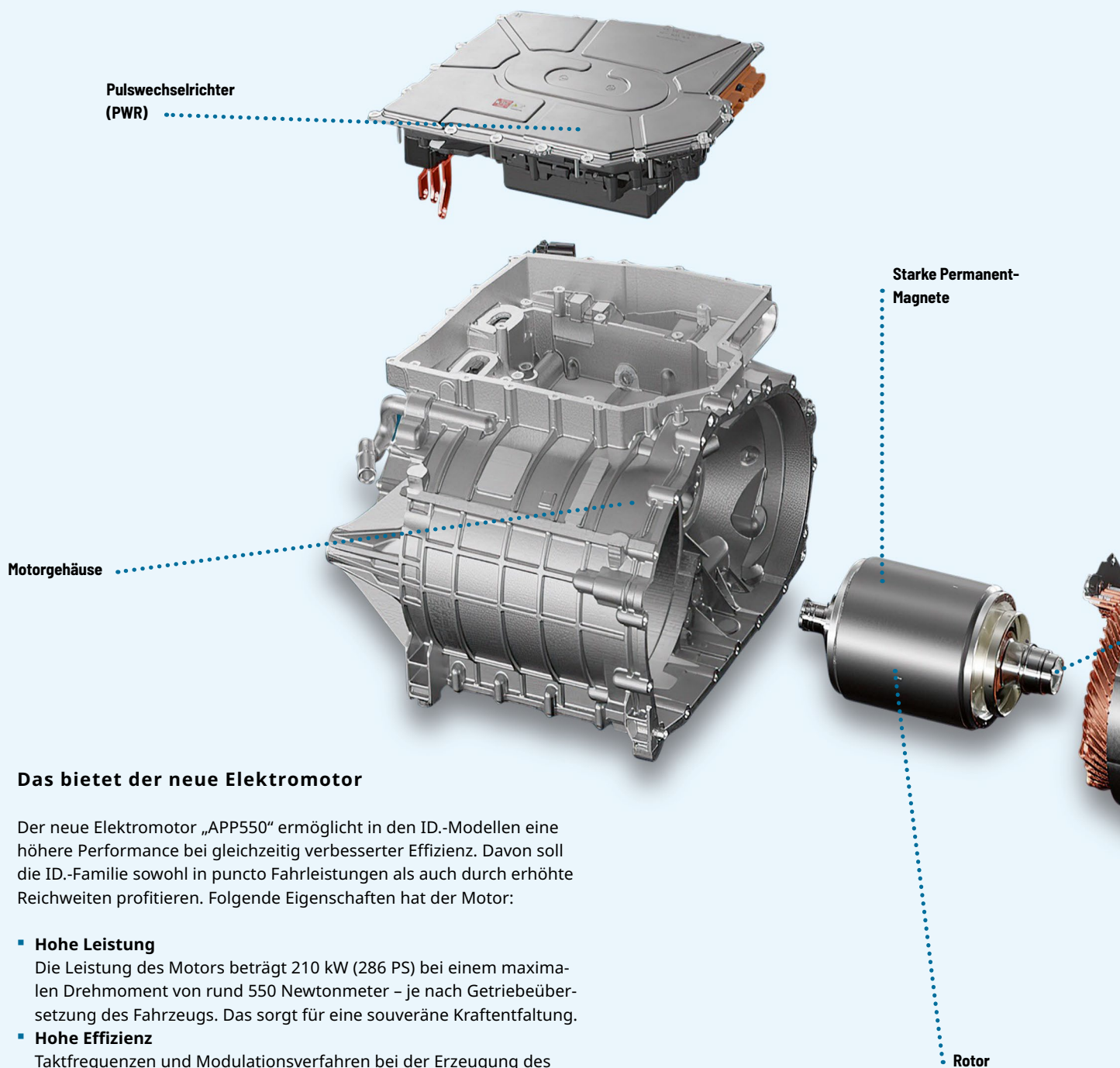

Das bietet der neue Elektromotor

Der neue Elektromotor „APP550“ ermöglicht in den ID.-Modellen eine höhere Performance bei gleichzeitig verbesserter Effizienz. Davon soll die ID.-Familie sowohl in puncto Fahrleistungen als auch durch erhöhte Reichweiten profitieren. Folgende Eigenschaften hat der Motor:

- **Hohe Leistung**
Die Leistung des Motors beträgt 210 kW (286 PS) bei einem maximalen Drehmoment von rund 550 Newtonmeter – je nach Getriebeübersetzung des Fahrzeugs. Das sorgt für eine souveräne Kraftentfaltung.
- **Hohe Effizienz**
Taktfrequenzen und Modulationsverfahren bei der Erzeugung des Wechselstroms für die E-Maschine wurden optimiert. Der Motor kann, je nach Lastphase, effizienter arbeiten.

Diese Komponenten hat der Elektromotor

▪ Verbesserter Stator und Rotor

Das hohe Drehmoment erreicht der Motor durch einen weiterentwickelten Stator mit hoher effektiver Windungszahl und größerem Drahtquerschnitt. Der Rotor als Gegenstück ist mit stärkeren und höher belastbaren Permanentmagneten ausgerüstet.

▪ Pulswechselrichter (PWR)

Der Pulswechselrichter (PWR) ist das steuernde „Gehirn“ des Antriebs und kann hohe Phasenströme bereitstellen.

▪ Optimiertes Thermomanagement

Die energiesparende Öl-Kühlung kommt ohne elektrisch angetriebene Ölpumpe aus und kann das System über die Zahnräder des Getriebes sowie speziell geformte Bauteile selbstständig kühlen. Die Außenseite des Stators verfügt über einen Wasserkühlmantel.

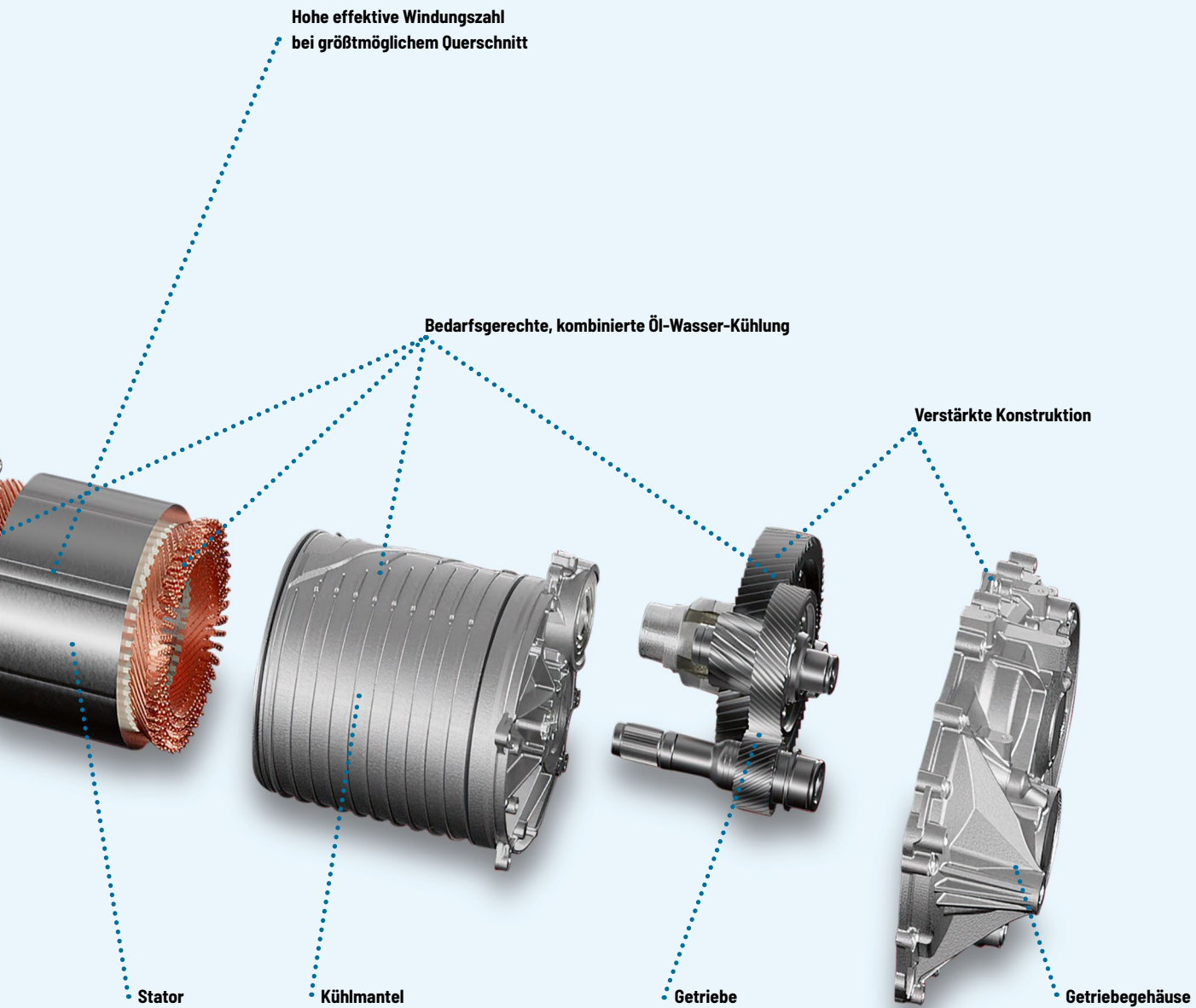

Grafik: Volkswagen